

ISASPORT

Cal 8272

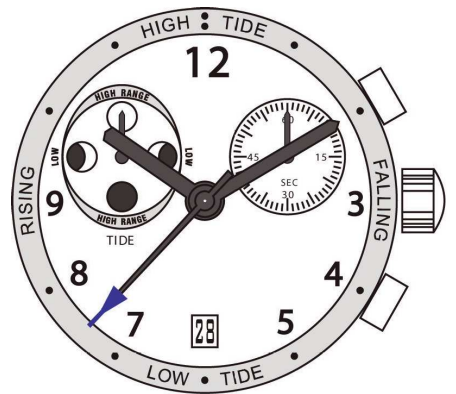

11 1/2 '''
25.60 mm
H. 4.60



In conformity with RoHS standard

SPORTS



Tide



Moon Phases



Date by Window



Small Sec.



End Of Life

ISASWISS
WATCH MECHANISMS

Caractéristiques :

Mouvement marée analogique / électronique à quartz. Moteurs rotatifs pas à pas.
 Quantième, correcteur de quantième rapide.
 Petite seconde, 1 pas par seconde.
 Fin de vie de pile (EOL) : déplacement de l'aiguille de petite seconde à 2h00 de 4 pas toutes les 4 secondes.
 Indication de l'état de la marée, semi diurne.
 Marée : L'aiguille centrale fait 1 tour en 12 heures 25 minutes 14 secondes.
 Amplitude de marée: L'aiguille du petit compteur fait 1 tour en 29 jours 12 heures 44 minutes.

Characteristics :

Tide analogical / electronic movement. Rotating stepping motors.
 Date, quick date correction.
 Small second, 1 step per second.
 End of life (EOL): indication by small second hand at 2:00 jumping 4 successive steps every 4 seconds.
 Indication of the tide state, half-diurnal.
 Tide : The center sweep hand makes 1 revolution in 12 hours 25 minutes 14 seconds.
 Tide amplitude: The small counter hand makes 1 revolution in 29 days 12 hours 44 minutes.

Kennzeichnungen :

Analoganzeige der Gezeiten / Elektronisches Quarzwerk. Schrittschaltmotoren.
 Datum, Schnelle Datumskorreptur.
 Kleine Sekunde, 1 Schritt pro Sekunde.
 Batterie-End-Anzeige (EOL) : Vorrücken des Sekundenzeigers um 2:00 alle 4 Sekunden (4-Schritt-Motorimpuls)
 Hinweis der Höhe der Gezeiten, halbtäglich.
 Gezeiten : Centraler Zeiger um 10:00, 1 Umdrehung in 12 Stunden, 25 Minuten und 14 Sekunden.
 Shhwingungweite der Gezeiten : Kietner Zeiger : 1 Umdrehung in 29 Tagen, 12 Stunden und 44 Minuten.

Critères Criteria Kriterium	Conditions Conditions Bedingungen	Min.	Typ.	Max.	Unités Units Einheit
Consommation Current consumption Stromaufnahme	U=1.55V T=25°C		1.95		µA
Marche instantanée Instantaneous rate Momentaner Gang	U=1.55V T=25°C	- 0.5 (-15)		+ 0.5 (+15)	s/jour s/day s/Tag (s/mois s/month s/Monat)
Température de fonctionnement Operating temperature Betriebstemperatur		0		+ 50	°C
Résistance aux champs magnétiques Resistance to magnetic fields Magnetfeldabschirmung			1500 (18.8)		A/m (Oe)

Qté Qty Menge	Désignation Designation Bezeichnung	Type Model Typ	Tension Voltage Spannung	Code Code Kode	Capacité Capacity Kapazität	Autonomie théorique Theoretical Autonomy Theoretische Gangreserve
1	Pile Battery Batterie 9.50 x 2.70	SR 927 W High drain	1.55 V	399	55 mAh	39 Months Monate

Redémarrage :

Après la pose de la pile, ou si le mouvement réagit anormalement après la pose de la pile, une réinitialisation peut être réalisée en court-circuitant la capacité indiquée à l'aide de brucelles métalliques.

Cette opération est plus sûre que la dépose et la repose de la pile et garantit un redémarrage normal du mouvement. Après cette opération, le mouvement est dans la même configuration qu'après un changement de pile et la procédure d'initialisation doit être effectuée comme décrite sur le mode d'emploi.

Restarting :

After battery insertion, or if movement does not work correctly after battery setting, a reboot can be carried out by short-circuiting the indicated capacitor with metallic tweezers.

This operation is far better than removing and reinserting the battery and thus ensures a correct restart of the movement. After that, the movement is in the same configuration as after a battery change and an initialization procedure has to be carried out as described in user manual.

Neu starten :

Nach der Einfügung der Batterie, oder wenn das Uhrwerk ungewöhnlich nach der Verlegung der Batterie reagiert, kann, durch Kurzschluss der angegebene Kapazität mittels Metallpinzette, ein Neubeginn verwirklicht werden.

Diese Operation ist sicherer als das Herausnehmen und Wiedereinsetzen der Batterie und garantiert einen normalen Wiederanlauf des Uhrwerkes.

Nach dieser Operation ist das Uhrwerk in derselben Konfiguration wie nach Einfügung einer neue Batterie und das Initialisierungsverfahren muss nach der Gebrauchsanweisung durchgeführt werden.

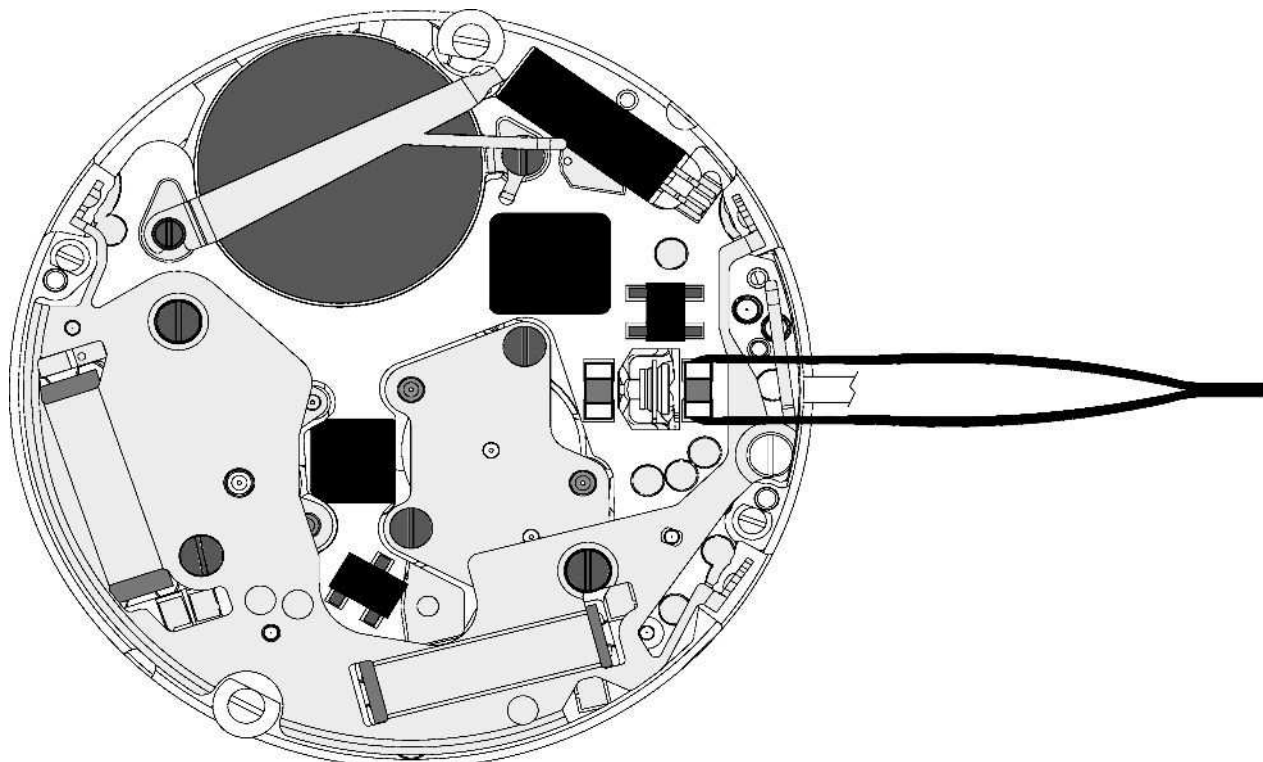

UTILISATION DE COURONNES VISSEES / USE SCREWED CROWN

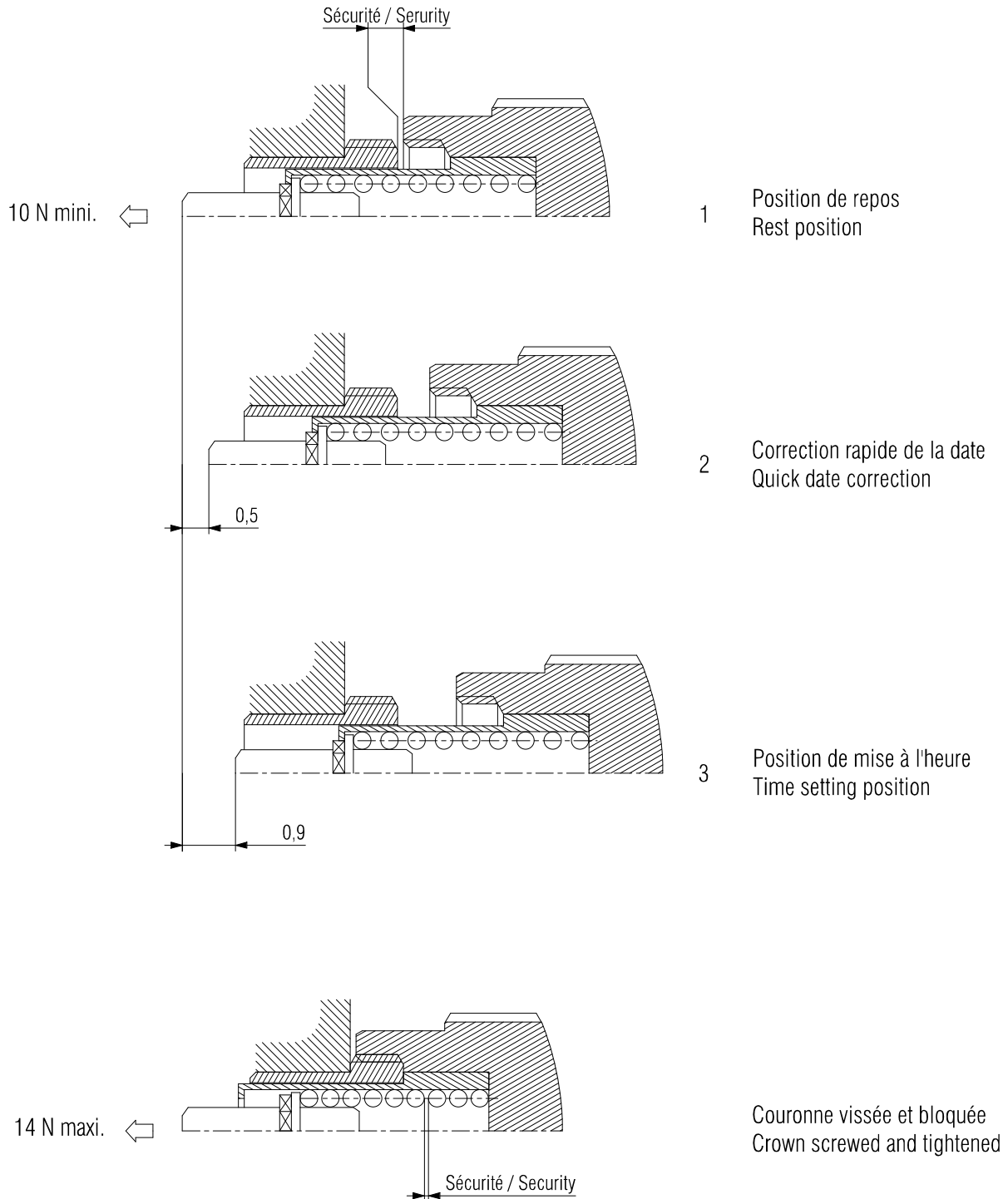

CADRAN / DIAL

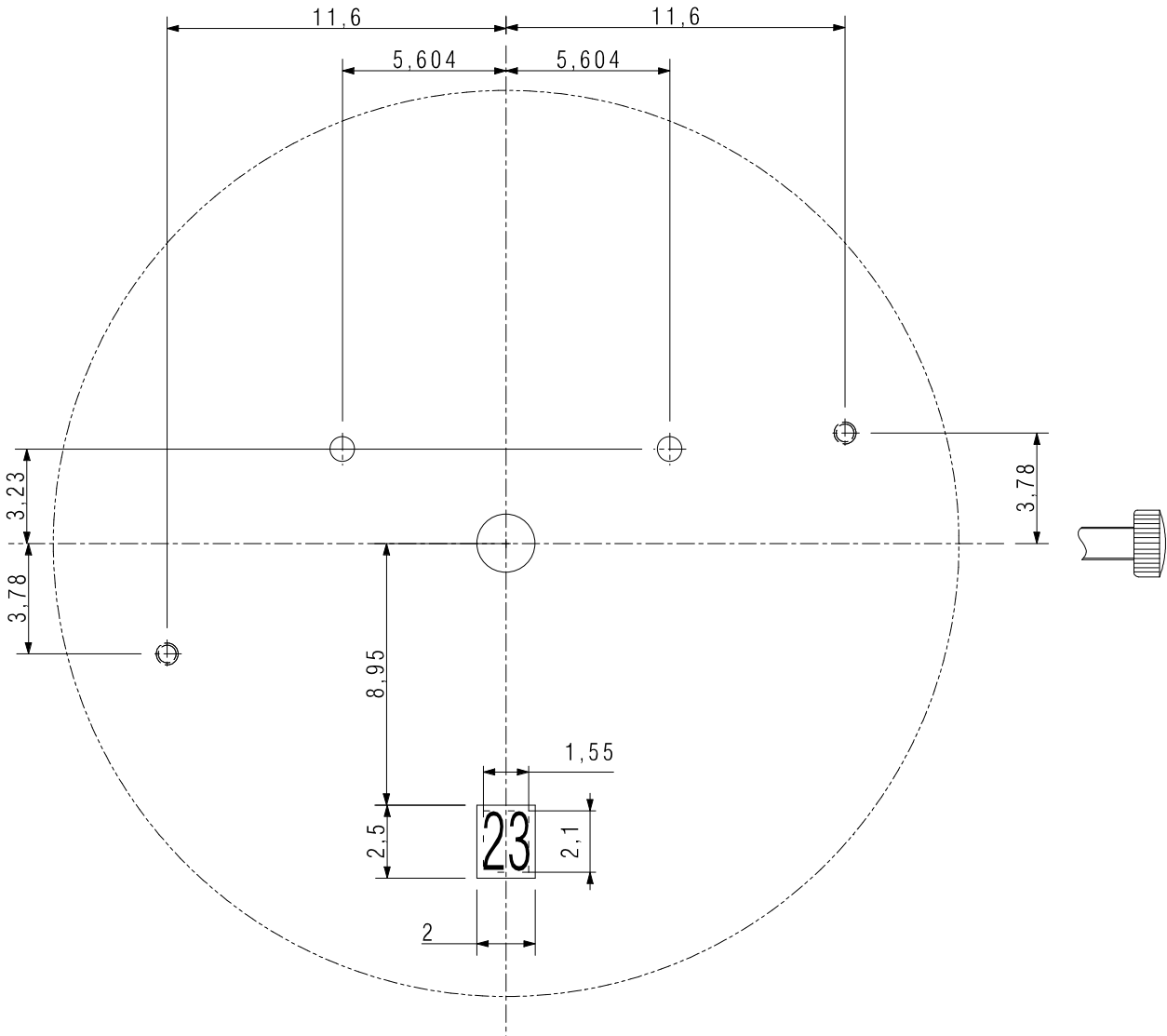
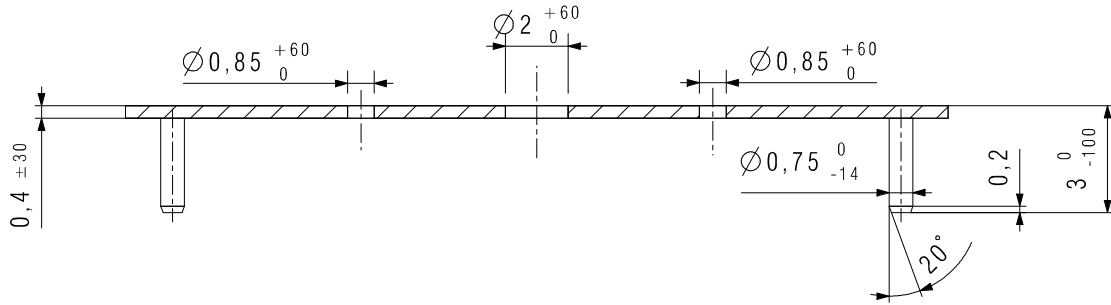

DIMENSIONS IN mm. - TOLERANCES IN μm .

In conformity with RoHS standard

Doc. n° 0312128 - K Up date 05/12/2012 - Page 6

CADRAN / DIAL

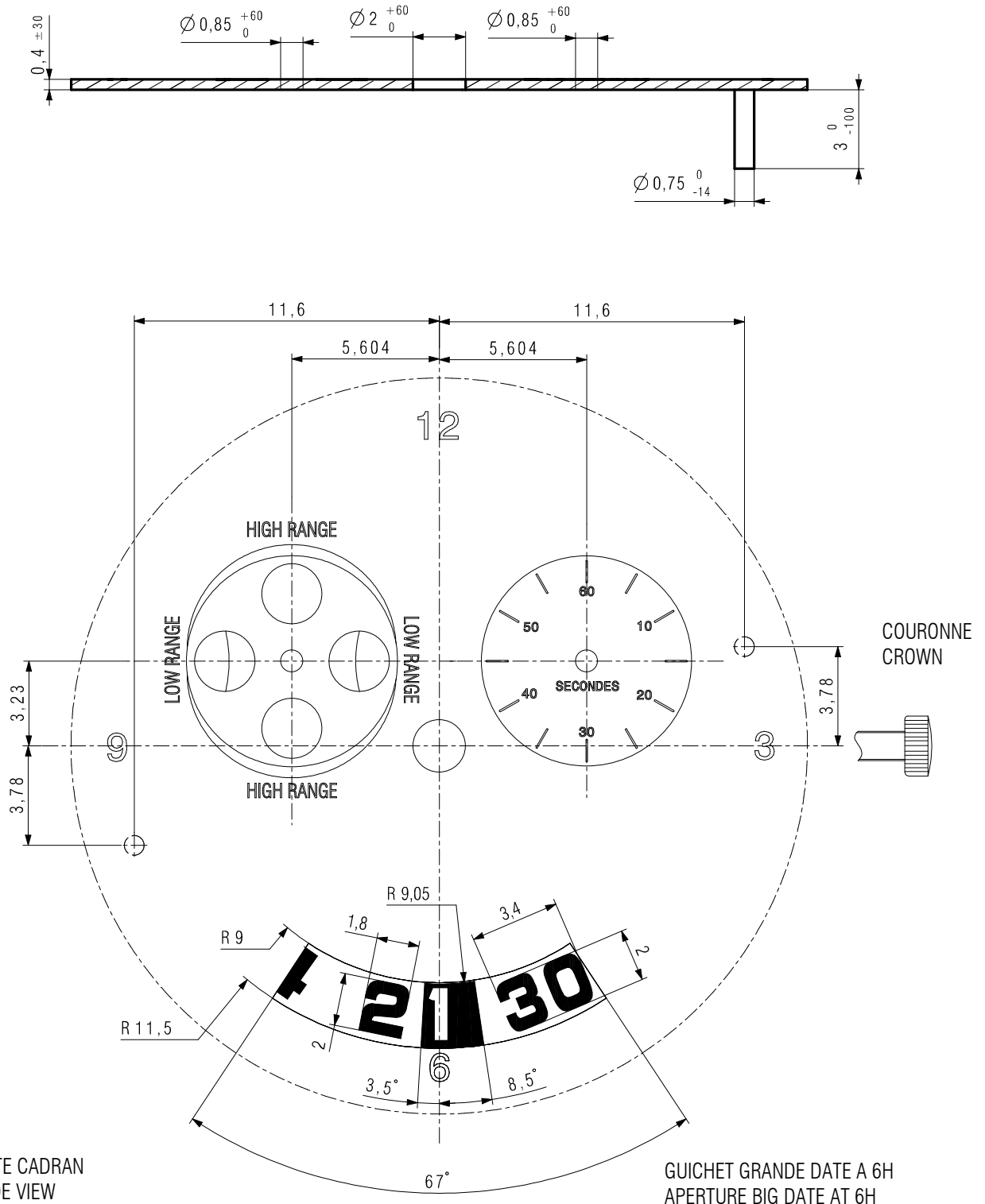

VUE COTE CADRAN
DIAL SIDE VIEW

GUICHET GRANDE DATE A 6H
APERTURE BIG DATE AT 6H

DIMENSIONS IN mm. - TOLERANCES IN μ m.

AIGUILLAGE / HAND-FITTING

AUTRES AIGUILLAGES SUR DEMANDE
OTHER HAND-FITTING ON REQUEST

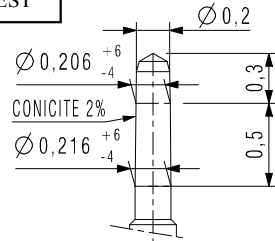
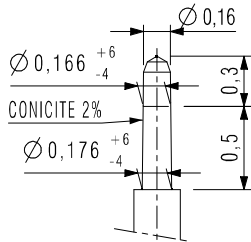

PETITS COMPTEURS
SMALL COUNTERS

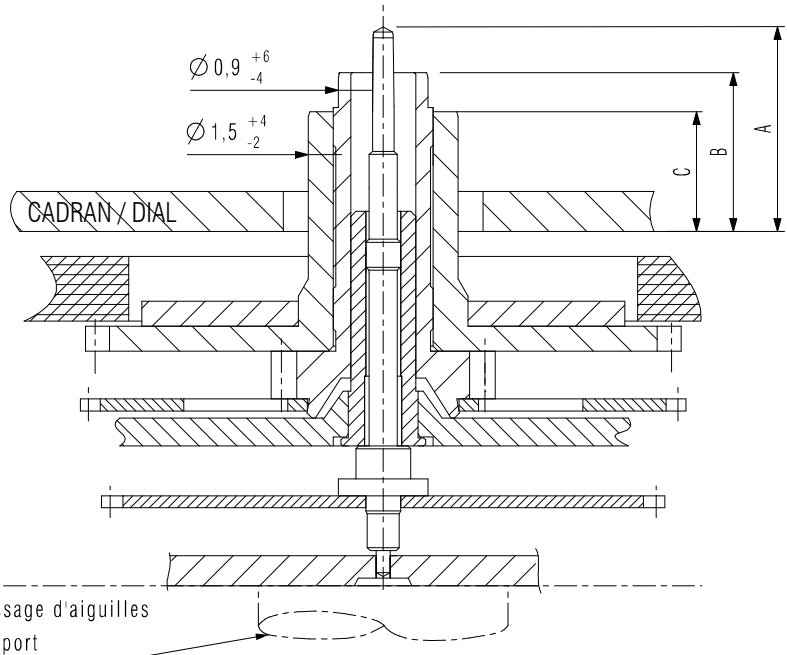
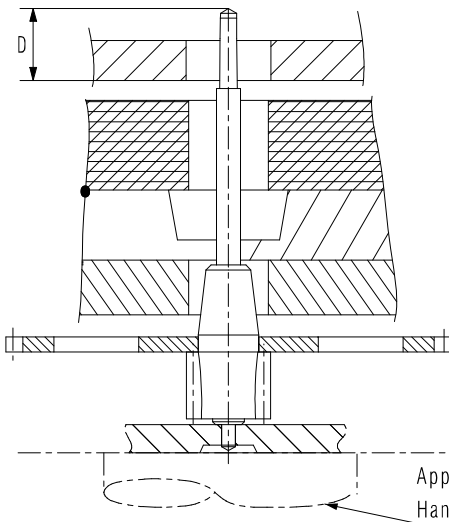

Appui pour chassage d'aiguilles
Hand fitting support

AIGUILLAGE / HAND-FITTING	Dépassement / Height over dial seat				Epaisseur cadran / Dial Thickness
	A	B	C	D	
	Pignon Central / Central wheel pinion	Chaussée / Cannon pinion	Roue des heures / Hour wheel	Pignon petit(s) comp- teur(s) / Small counter (s) wheel pinion	
N°2	2.05	1.60	1.20	0.70	0.40
N°4 special	2.50	2.05	1.65	0.70	0.40
Hauteur tube / Tube height	0.70	0.35	0.60	0.70	--
CHOCS 450 g / 450 g SHOCKS		Balourd / Unbalance		FORCE DE CHASSAGE / PRESS-IN-FORCE	
Aiguille des heures - Hour Hand		—		≤ 25 N	
Aiguille des minutes - Minute Hand		≤ 10 µNm		≤ 25 N	
Trotteuse centrale - Central Hand		≤ 0.8 µNm		≤ 25 N	
Aiguilles des petits compteurs - Small counters Hands		≤ 0.2 µNm		≤ 20 N	

DIMENSIONS IN mm. - TOLERANCES IN µm.

ISASPORT

8272

 SWISS MADE

11 1/2'''
25.60 mm

EXEMPLE DE PRESENTATION
DESIGN SAMPLE



In conformity with RoHS standard

Doc. n° 0312128 - K Up date 05/12/2012 - Page 10

ISASWISS
WATCH MECHANISMS

www.isaswiss.com

ISA SWISS S.A.
Champ-Nauger 2
CH -2416 Les Brenets
Switzerland
Tél +41 (0)32 930 80 85
Fax +41 (0)32 930 80 86

ISA PACIFIC Co. Ltd.
Room 1605, Eastern Center
1065 King's Road, Quarry Bay,
Hong-Kong
Tél +852 21 68 33 88
Fax +852 25 18 30 33

DIRECTIVES POUR LA REALISATION DU FOND DE BOITE CASE BACK MANUFACTURING INSTRUCTIONS

ϕ 22 SERT A CENTRER LE BUZZER VISUELLEMENT AU COLLAGE
TO POSITION VISUALLY THE BUZZER WHEN GLUING

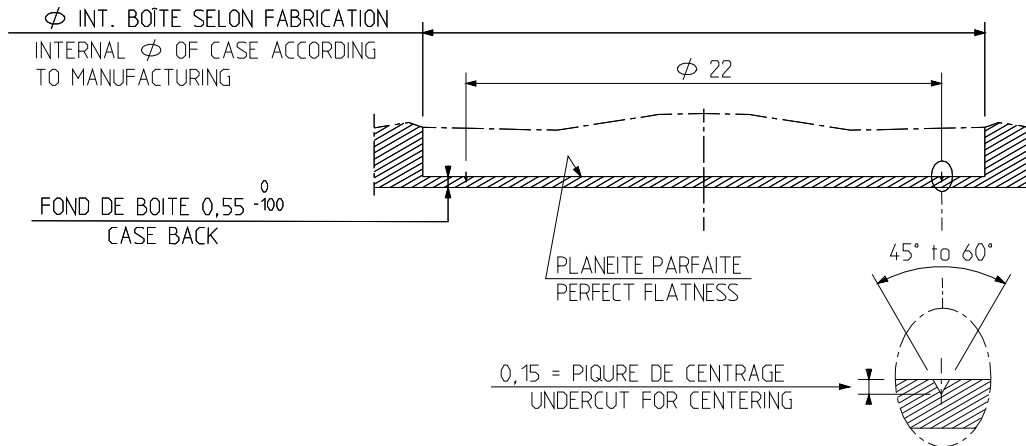

INSTRUCTIONS POUR LE COLLAGE DU BUZZER BUZZER GLUING INSTRUCTIONS

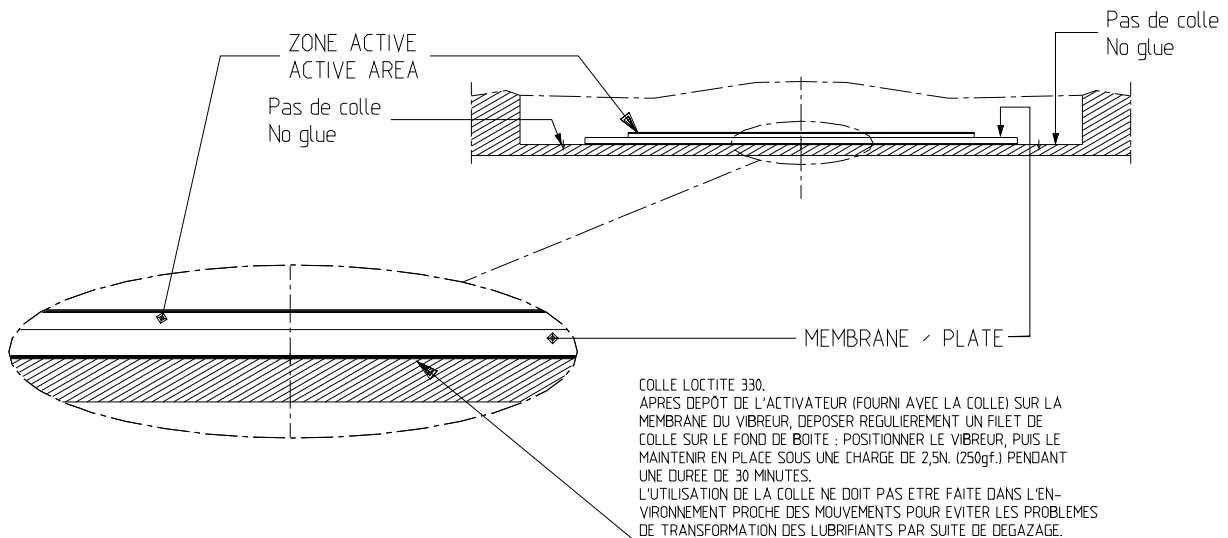

LOCTITE 330 GLUE
AFTER THE DEPOSIT OF THE ACTIVATOR (GIVEN WITH THE GLUE) ON
THE PLATE OF THE BUZZER, DEPOSIT REGULARLY A GLUE FILET ON
THE CASE BACK : SET THE BUZZER IN THE RIGHT POSITION AND MAINTAIN
IT IMMEDIATELY UNDER A PRESSURE OF 2,5N. (250gf.) AT LEAST
30 MINUTES.
REMARKS : THE GLUING OPERATION SHOULD NOT BE DONE CLOSE TO THE
MOVEMENTS TO AVOID THE IMPORTANT RISK OF LUBRICANT
TRANSFORMATION DUE TO THE GLUE OUTGASING.

DIMENSIONS IN mm. - TOLERANCES IN μ m.